

KEM *Kyofuku Electronics Manufacturing*

会社案内

2021年4月現在

協福電子部品株式会社

協福無線株式会社

協福電子(香港)有限公司

東莞協福電子有限公司

目次

- 1、経営理念・経営方針
- 2、会社概要
- 3、沿革
- 4、工場組織図
- 5、主要製品
- 6、主要取引先
- 7、認証
- 8、社内教育
- 9、東莞市紹介
- 10、社内人員年齢
- 11、品質保証体系図
- 12、変更管理・トレサビリティ
- 13、初期流動管理フロチャート
- 14、不良発生対応フロチャート
- 15、計測機器校正フロチャート

理念・方針

【経営理念】

ものづくりによる国際社会での活躍と貢献を目指します

私達は**報恩感謝**の精神をもち、電気事業を通じて、物心両面の豊かさを創り続ける人づくりからものづくり、国際基準の品質管理と環境管理をもとに適正価格・高品質の中国材料の開発による国際社会での活躍と貢献を目指します。

【経営方針】

安全な材料、**安全**な工法、
安心して頂ける品質管理により、
安定供給と社会貢献を目指します。

- ・安全：科学的、技術的に証明されているもののみを扱う
- ・安心：信用の蓄積に努め、選ばれる企業となる
- ・安定：時代や環境の変化に対応できる企業づくり

会社概要-1

名称：協福電子部品株式会社 商標：KEM

大阪本社 ：〒567-0854 大阪府茨木市島1丁目11番24号

所沢営業所：〒359-1147 埼玉県所沢市小手指元町2丁目6番22号 206号室

創業：1962年6月（昭和37年）

資本金：1,000万円

代表取締役：田中 猛

取締役 ：国分 達郎

名称：協福無線株式会社 商標：KEC

大阪本社 ：〒567-0854 大阪府茨木市島1丁目11番24号

所沢営業所：〒359-1147 埼玉県所沢市小手指元町2丁目6番22号 206号室

創業：1962年(昭和37年)

資本金：1,000万円

代表取締役：田中 猛

会社概要-2

名称：協福電子(香港)有限公司

所在地：香港新界沙田火炭禾香街 1-7號華威工業大廈8樓A5室.

設立：1998年9月16日（平成10年）

資本金：HKD50万

総経理：田中 三紀男

名称：東莞協福電子有限公司

所在地：〒523298 中国広東省東莞市石碣鎮桔洲第二工業区

設立：2004年8月4日（来料加工廠） 法人化：2012年05月01日（独資化）

資本金：USD30万

代表者：田中 三紀男

工場床面積：2,400m²

営業・製造拠点



協福電子部品株式会社
(大阪本社、所沢営業所)
協福無線株式会社
(大阪本社、所沢営業所)

協福電子(贛州)有限公司

東莞協福電子有限公司

協福電子(香港)有限公司

沿革

- 1998年 法人設立 台湾(IDECC様)、マレーシア(MME様)のお客様との取引開始
- 1999年 タイ(MTL様)のお客様との取引開始
- 2001年 中国広東省東莞市にて合併会社:WLA;創智(亞洲)有限公司設立
B種システム:UL1446取得 (No.E218020)
- 2002年 中国(HME様)のお客様との取引開始
- 2003年 半田鉛フリー(LF)対応開始
- 2004年 中国広東省東莞市にて、KEM自社工場(東莞石碣協福電子廠)設立
- 2005年 国際品質規格:ISO9001取得
中国(NJRC様)のお客様との取引開始
- 2006年 国際環境システム規格:ISO14001取得 RoHS対応開始
- 2007年 中国(SMM様)のお客様との取引開始
- 2009年 中国江西省:協福電子(贛州)有限公司設立
- 2010年 アメリカ・カナダ(MPS様)のお客様と取引開始
- 2012年 東莞石碣協福電子廠を来料加工より、独立法人:東莞協福電子有限公司へと改号
- 2013年 B種システム:UL1446 (No.E363685) 取得
- 2014年 多軸巻線機の導入
- 2016年 ベトナム向け商品についてトランス単品でUL/CE認証取得
- 2018年 ベトナム工場を閉鎖生産品目は中国東莞へ移管
- 2019年 関東営業所を開設
- 2022年 関東営業所を所沢営業所へ移転

工場 組織図

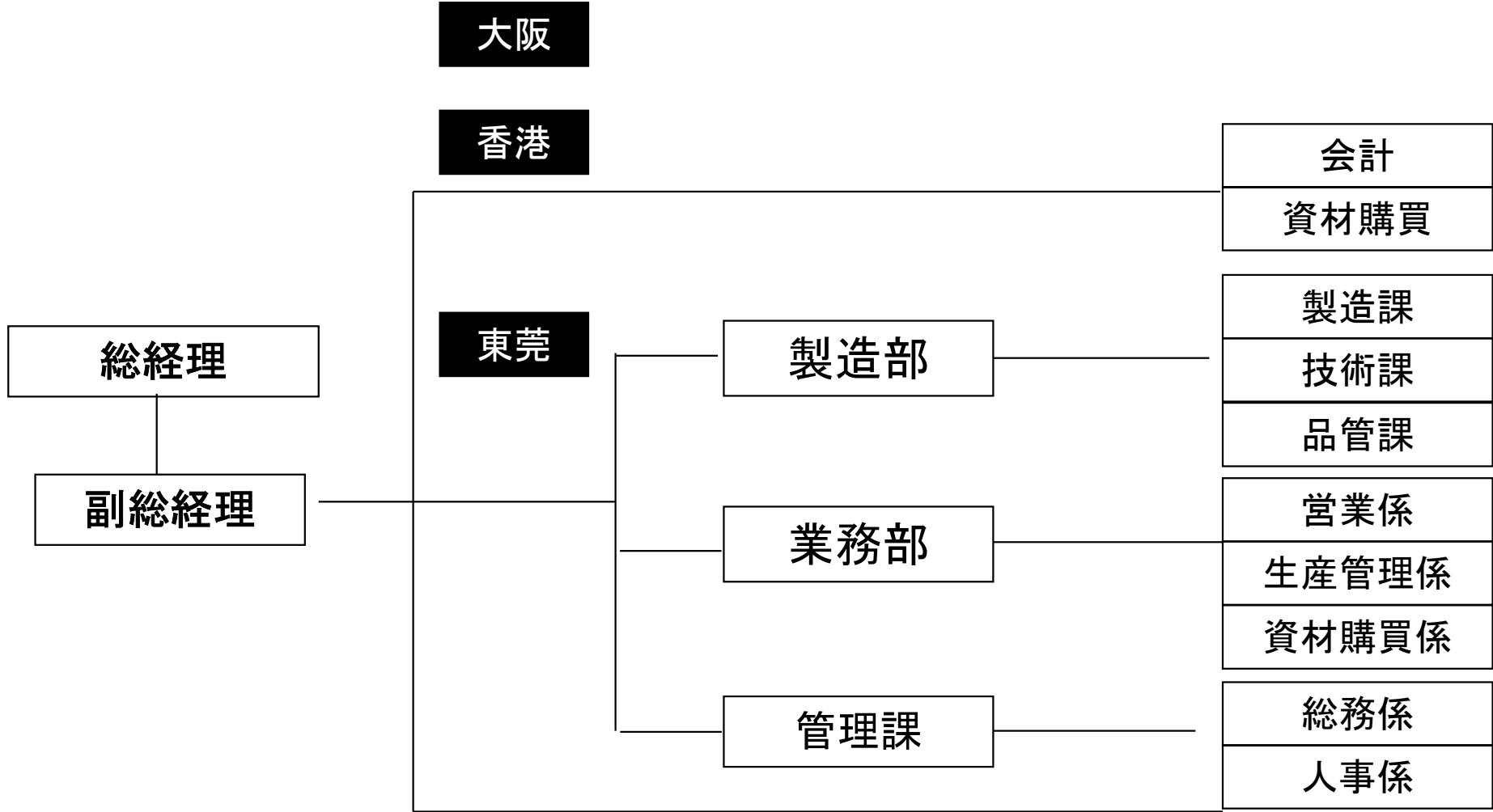

主要製品

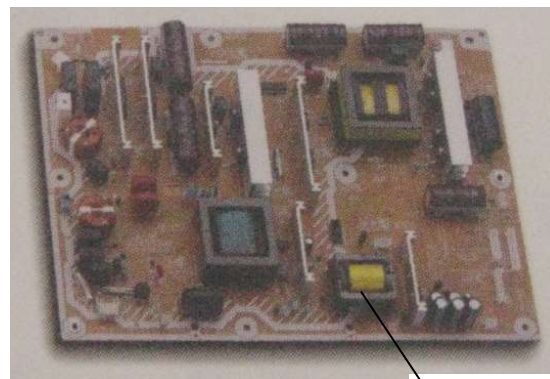

- 1.) スイッチング電源用トランス
- 2.) 高圧トランス
- 3.) 中圧トランス
- 4.) 低圧トランス
- 5.) チョークコイル
- 6.) ラインフィルター



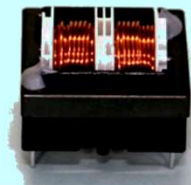
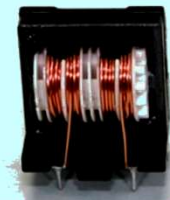
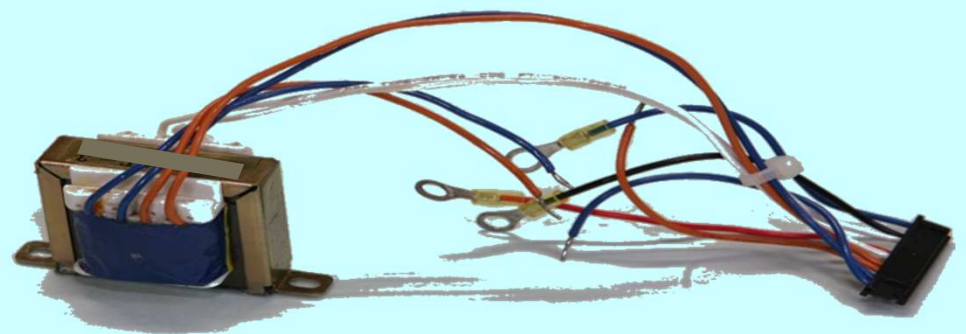
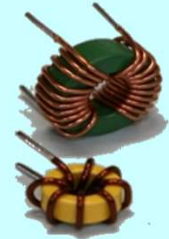
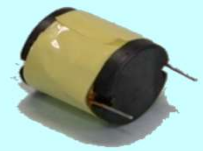
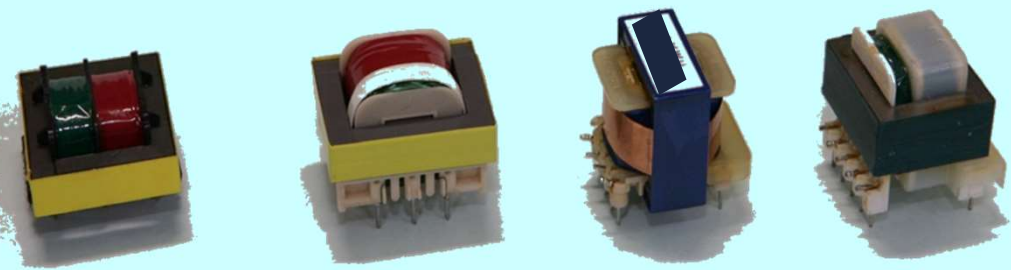
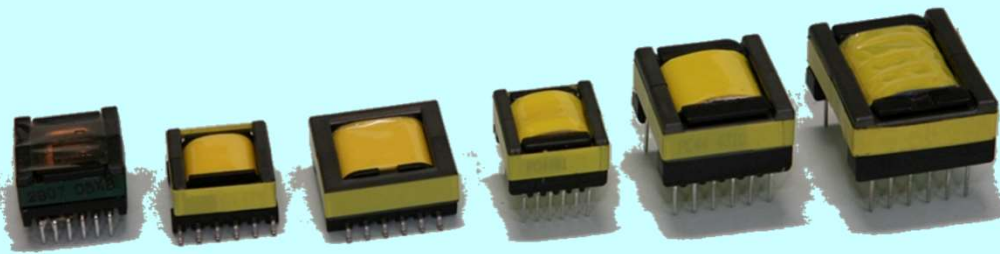

主要取引先（順不同、敬称略）

【納入先】

横河電機株式会社
センダン電子株式会社
株式会社指月電機製作所
株式会社エネゲート
株式会社GSユアサ
株式会社ダイヘン
ダイヘン産業機器株式会社
四変テック株式会社
ニチコン株式会社
シャープ株式会社
千代田電子機器株式会社
横河マニュファクチャリング株式会社
株式会社KDエレクトロニクス
TROIS (HK)
UMC (HK)

株式会社計測技術研究所
サンエー電機株式会社
京西電機電気株式会社
株式会社日本トリム
神港テクノス株式会社
日本無線株式会社
長野日本無線株式会社
OKIネクステック株式会社
ニチコン亀岡株式会社
株式会社村田製作所

他

【仕入先】

JFEフェライト株式会社
多摩川電気株式会社
TDK株式会社
太平洋電線電纜（香港）
株式会社寺岡製作所
東京特殊電線株式会社
日本セラミック株式会社
富士ファイン株式会社
協栄電気株式会社
古河電工株式会社
FDK株式会社

他

認証



Certificate of Registration

This certificate has been awarded to

DongGuan Kyofuku Electronics Co., Ltd.

No.8, Qingfeng Middle Road, 2nd Industrial Zone, Juzhou, Shijie Town, Dongguan City, Guangdong Province, China

In recognition of the organization's Quality Management System which complies with

ISO 9001:2015

The scope of activities covered by this certificate is defined below

Manufacture of Transformers and Coils

Certificate Number **77896/A/0001/UK/En**

Date of Issue	Issue Number	Certificate Expiry Date	Certification Cycle
12 October 2022	4	29 September 2025	3
Revision Date	Revision Number	Original Certificate Issue Date	Scheme Number
12 October 2022	0	30 September 2016	n/a

For detailed explanation for the data fields above, refer to <http://www.urs-holdings.com/logos-and-regulations>

Issued by

On behalf of the Schemes Manager



If there is any doubt as to the authenticity of this certificate, please do not hesitate to contact the Head Office of the Group at info@urscertification.com. URS is a member of United Register of Systems (URS) Ltd, United House, 4 Hester Road, Bournehampton, BH1 2SE, UK. Company Registration no. 5298462

ISO9001 (2015)

ISO14001 (2015)

UL-1446

UL-B種 (E218020)

UL-B種 (E363685)



Certificate of Registration

This certificate has been awarded to

DongGuan Kyofuku Electronics Co., Ltd.

No.8, Qingfeng Middle Road, 2nd Industrial Zone, Juzhou, Shijie Town, Dongguan City, Guangdong Province, China

In recognition of the organization's Environmental Management System which complies with

ISO 14001:2015

The scope of activities covered by this certificate is defined below

Environmental Management Activities related Manufacture of Transformers and Coils

Certificate Number **77896/B/0001/UK/En**

Date of Issue	Issue Number	Certificate Expiry Date	Certification Cycle
04 November 2022	4	03 November 2025	3
Revision Date	Revision Number	Original Certificate Issue Date	Scheme Number
14 October 2022	0	04 November 2016	n/a

For detailed explanation for the data fields above, refer to <http://www.urs-holdings.com/logos-and-regulations>

Issued by

On behalf of the Schemes Manager



If there is any doubt as to the authenticity of this certificate, please do not hesitate to contact the Head Office of the Group at info@urscertification.com. URS is a member of United Register of Systems (URS) Ltd, United House, 4 Hester Road, Bournehampton, BH1 2SE, UK. Company Registration no. 5298462

社内教育



【主要研修項目】

- 1、RoHs
- 2、5S&3定
- 3、7つのムダ
- 4、ISO9001/14001
- 5、消防安全
- 6、トランス原材料知識
- 7、トランス基礎知識
- 8、日本語教育

工場平均年齢

東莞工場	人数	平均年齢
営業系/営業課	2	35
技術課/技術課	5	45
製造系/製造課	50	39
品質管課/品質管理課	5	32
生技系/生産技術課	2	34
管理課/管理課	6	46
資材采购系/資材課	2	28
生産管理系/生産管理課	2	33
财会、报关、副总/財務課	2	46
	76	39

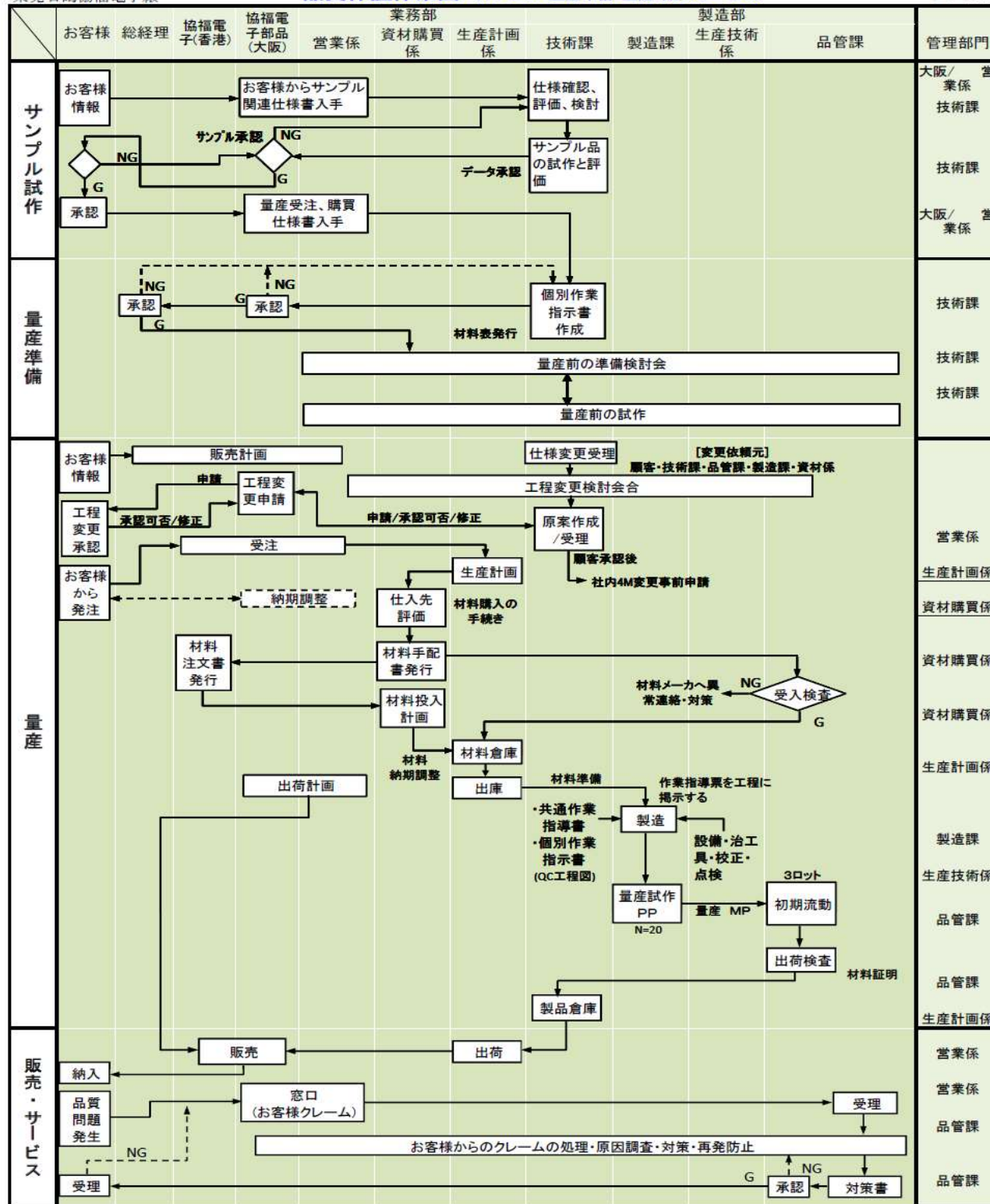

初期流動管理フローチャート

KEM

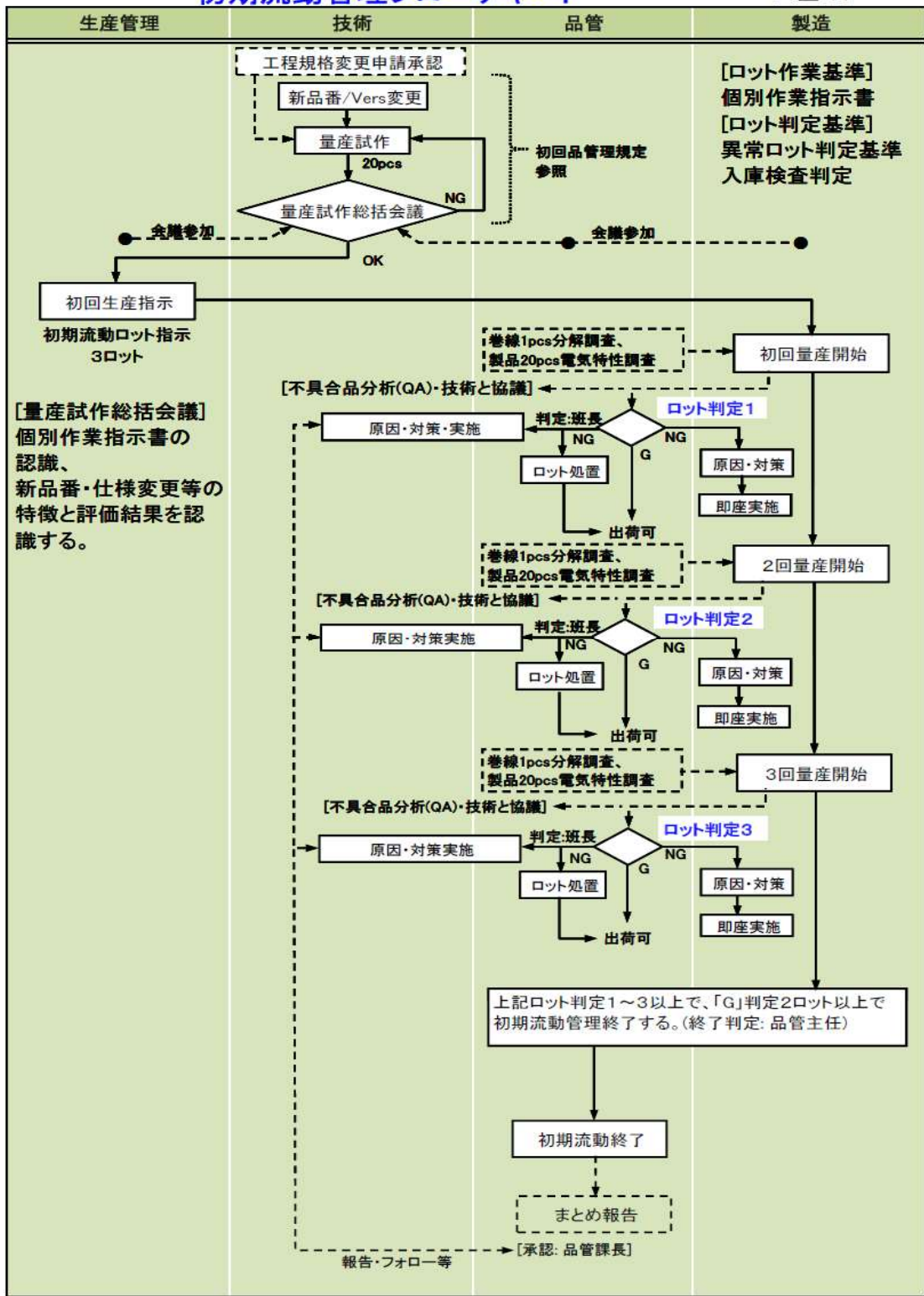

[量産試作総括会議]
個別作業指示書の
認識、
新品番・仕様変更等の
特徴と評価結果を認
識する。

不良発生対応フローチャート

KEM

